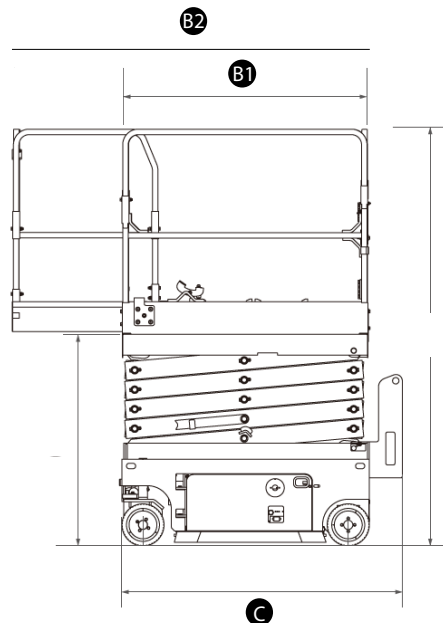

**DIMENSIONS**

Hauteur de travail - Max	12 m
<b>A</b> Hauteur plancher - Max	10 m
Hauteur position - Repliée	2,43 m
<b>B1</b> Longueur plateau (Ext.)	2,26 m
<b>B2</b> Longueur plateau avec extension	3.16 m
<b>C</b> Longueur machine - Repliée	2,47 m
Longueur machine - Étendue	3.37 m
<b>D</b> Largeur machine	1,18 m
 Capacité de charge	440 kg

**ALIMENTATION**

Alimentation	24 V (4 batteries 6V 240 Ah)
Capacité système hydraulique	23 L

**POIDS**

CE	3000 kg
----	---------

